

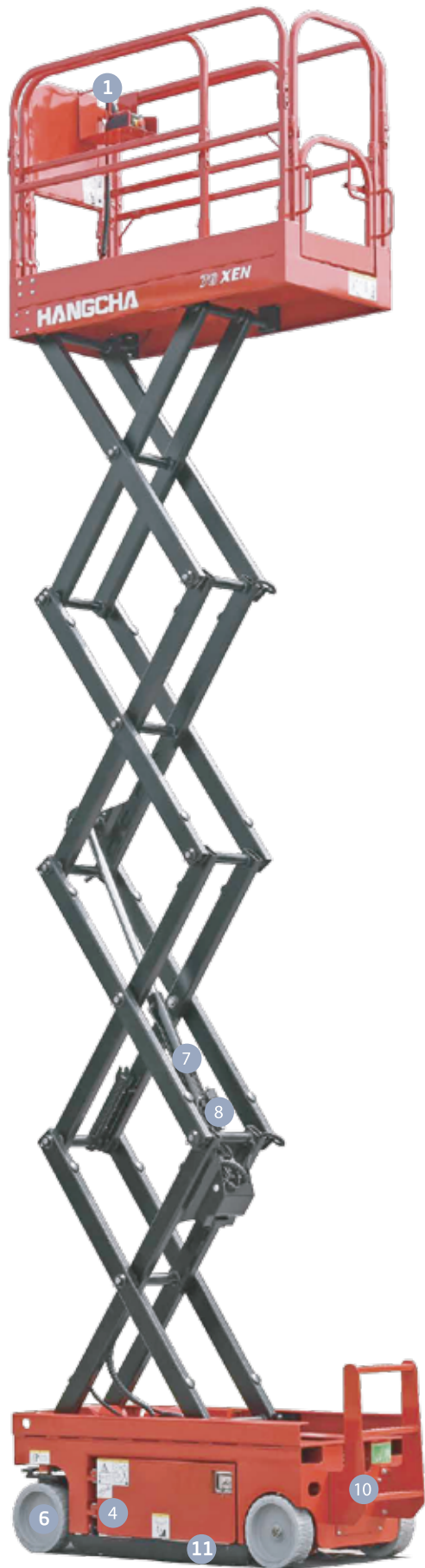

NACELLES CISEAUX

www.hangcha.fr

HANGCHA
Simple et robuste



1 Joystick



2 Extension de la plateforme



3 Système hydraulique et électrique



4 Batterie



5 Frein



6 Moteur de traction



7 Bras de support : Assure la protection de l'opérateur lorsqu'il effectue des travaux de réparation ou de maintenance



8 Vanne antidéflagrante : Empêche la chute de la nacelle en cas de fuite d'huile



9 Soupape manuelle d'abaissement : En cas de panne du système de commande ou de batterie déchargée empêchant la plateforme de descendre, cette soupape permet de faire descendre la nacelle.



10 Soupape de décharge manuelle : Lorsque la nacelle ne peut plus bouger, il est possible de la pousser après avoir actionné cette soupape.



11 Système antirenversement : Lorsque la nacelle est à une hauteur supérieure à 2 mètres, ce système s'active automatiquement afin d'éviter tout basculement de la nacelle en cas d'utilisation sur un sol non nivelé.

Caractéristiques

/ Système de commande proportionnelle : contrôlez la vitesse de déplacement et de levage selon vos besoins. Boîtier de commande : Ce boîtier est doté des fonctions de déplacement et de levage. Commandez la plateforme d'une seule main avec le joystick. Capteur de mise à niveau automatique. Quand le degré d'inclinaison est supérieur à 1,5° (dans le sens de la largeur) ou à 3° (dans le sens de la longueur), une alarme est déclenchée.

/ Affichage à LED : Simplicité pour l'entretien. Système de direction. Rayon de braquage réduit : mobilité accrue dans un espace restreint. Extension de plateforme.

/ Conception intelligente : Toutes les pièces du système hydraulique et du système électrique sont situées dans les portes latérales, ce qui facilite les réparations.

/ Sécurité : Axe en acier allié, gage de sécurité, de fiabilité et d'efficacité.

/ Chargeur intégré : Vous pouvez recharger la batterie directement, sans la retirer de l'engin.

/ Transmission hydrostatique : Technologie de système de transmission hydrostatique.

Application

/ Stations, quai, aéroport, centrale électrique, gymnase, grandes entreprises, etc.

Équipement standard

- / Système de levage
- / Commande proportionnelle
- / Système anti-renversement
- / Boîtier de commande
- / Chargeur intégré
- / Horomètre
- / Dispositif antisurcharge

Options

- / Feux de travail (deux feux)
- / Prise 220 V
- / Avertisseur sonore
- / Voyant d'alarme
- / Conduite d'air comprimé



100XEN



120XEN



140XEN

Nacelle automotrice électrique à ciseaux

Les plateformes électriques élévatrices à ciseaux automotrices HANGCHA constituent une solution efficace et sûre pour l'industrie moderne. Idéal pour les manœuvres dans des espaces restreints, elles sont conçues pour les travaux intérieurs et extérieurs. L'opérateur commande l'ensemble des fonctions : lever, baisser, braquer, avancer et reculer.

Facile d'entretien et de maintenance : toutes les pièces importantes sont facilement accessibles. Grâce à leur faible niveau sonore et à leur grande fiabilité, les plateformes électriques élévatrices à ciseaux automotrices HANGCHA sont votre meilleur partenaire.

Facilité/
Efficacité/
Économie



Nacelles à ciseaux électriques automotrices

01	HANGCHA									
02	65XEN	78XEN	80XENS	100XENS	80XEN	100XEN	120XEN	140XEN	160XEN	
03	6.5/255.9	7.8/307.1	8/315.0	10/393.7	8/315.0	10/393.7	12/472.4	13.8/534.3	15.6/614.2	
04	4.50/177.2	5.8/228.3	6/236.2	8/315.0	6/236.2	8/315.0	10/393.7	11.8/464.6	13.6/535.4	
05	1.89/74.4	1.89/74.4	2.48/97.6	2.48/97.6	2.48/97.6	2.48/97.6	2.48/97.6	2.48/97.6	2.845/112.0	
06	0.81/31.9	0.81/31.9	0.82/31.9	0.82/31.9	1.15/45.3	1.15/45.3	1.15/45.3	1.15/45.3	1.4/55.1	
07	2.07/81.5	2.19/86.2	2.23/86.6	2.32/91.7	2.23/86.6	2.32/91.3	2.50/96.5	2.65/102.0	2.635/103.7	
08	1.73/68.1	1.84/72.4	1.87/73.6	2.00/78.7	1.66/65.4	1.77/70.1	1.91/75.2	2.05/80.7	2.03/79.9	
09	1.68x0.77x6.1x30.3	1.68x0.77x6.1x30.3	2.27x0.82/89.4x31.9	2.27x0.82/89.4x31.9	2.27x1.14/89.4x44.1	2.27x1.14/89.4x44.1	2.27x1.14/89.4x44.1	2.27x1.14/89.4x44.1	2.64x1.14/103.9x44.1	
10	0.9/35.4	0.9/35.4	0.9/35.4	0.9/35.4	0.9/35.4	0.9/35.4	0.9/35.4	0.9/35.4	0.9/35.4	
11	0.083/3.3	0.083/3.3	0.1/3.9	0.1/3.9	0.1/3.9	0.1/3.9	0.1/3.9	0.1/3.9	0.1/3.9	
12	0.016/0.63	0.016/0.63	0.02/0.8	0.02/0.8	0.02/0.8	0.02/0.8	0.02/0.8	0.02/0.8	0.016/0.63	
13	1.64/64.6	1.64/64.6	2.1/82.7	2.1/82.7	2.20/86.6	2.20/86.6	2.20/86.6	2.20/86.6	2.70/106.3	
14	320/705	230/507	380/838	230/507	450/992	450/992	320/705	320/705	230/507	
15	113/249	113/249	113/249	113/249	113/249	113/249	113/249	113/249	113/249	
16	24 ,225	24 ,225	24 ,225	24 ,225	24 ,300	24 ,300	24 ,300	24 ,300	24 ,300	
17	1315/2899	1435/3163	2085/4597	2180/4806	2230/5434	2370/5434	2810/5896	3040/6072	3240/7143	
18	0-3.5(0-2.17)	0-3.5(0-2.17)	0-3.5(0-2.17)	0-3.5(0-2.17)	0-3.5(0-2.17)	0-3.5(0-2.17)	0-3.5(0-2.17)	0-3.5(0-2.17)	0-2.7(0-1.68)	
19	14±2	16±2	25±2	30±2	25±2	30±3	45±3	60±5	70±5	
20	20±4	23±4	35±4	40±4	35±5	50±5	40±5	50±7	50±7	
21	NO MARKING	NO MARKING	NO MARKING	NO MARKING	NO MARKING	NO MARKING	NO MARKING	NO MARKING	NO MARKING	
22	1.5°/3°	1.5°/3°	1.5°/3°	1.5°/3°	1.5°/3°	1.5°/3°	1.5°/3°	1.5°/3°	1.5°/3°	
23	25%	25%	25%	25%	25%	25%	25%	25%	25%	
24	Intérieur/Extérieur > 45km/h (Vent)		Intérieur 0 km/h (Vent)		Intérieur/Extérieur > 45km/h (Vent)			Intérieur 0 km/h (Vent)	Intérieur 0 km/h (Vent)	

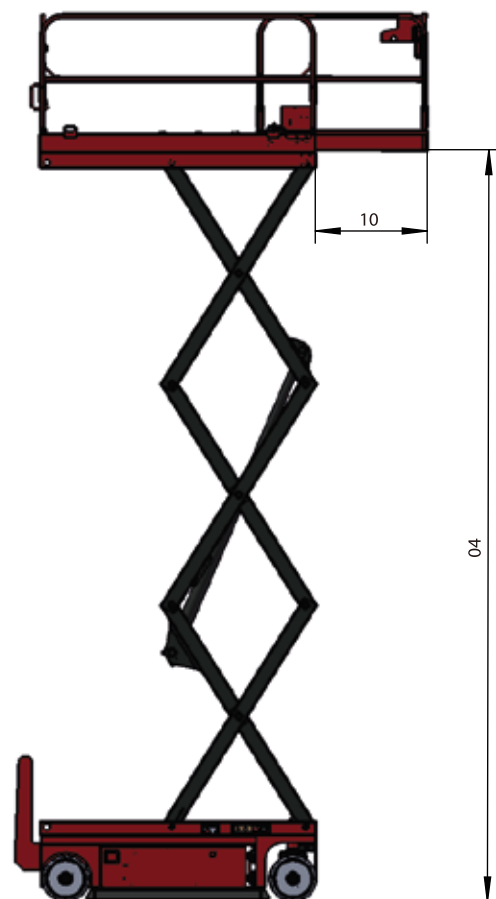
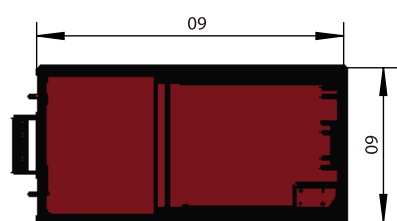
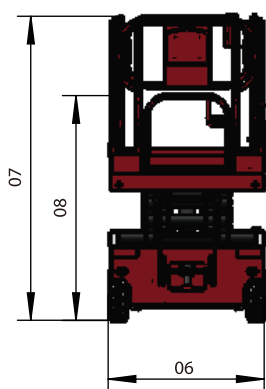
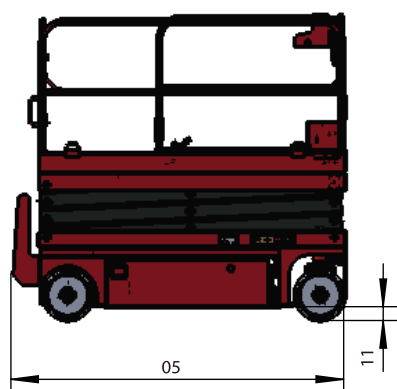

HANGCHA France, un réseau national



Un monde de services pour vous



HANGCHA
Simple et robuste !



ISO14001:2004



ISO9001:2008



www.hangcha.fr